



TFA s.r.o.
Procházková 430
Kostelec nad Orlicí 517 41
DIČ: CZ02543419
CZECH REPUBLIC



Tel.: +420 733 304 659
+420 494 323 575
800 400 246

tvoda@tfa.cz
www.tfa.cz

CZ NOVINKA NA ZIMU

Tuning

**základní servisní stroj
pro lyže a snowboardy**

ZAJIŠŤUJE

Finální broušení
bočních hran
lyží a snowboardů
od 85° - 90°
s krokem 0,5°

Finální broušení
spodních hran
lyží a snowboardů
od 0,6° - 2,6°
s krokem 0,2°

Plynule volitelné otáčky
od 1000 ot/min
do 2500 ot/min

Broušení speciálním
diamantovým páskem
25 x 1050

Možnost použití
zirkonových
nebo keramických
pásků



EUROPEAN UNION
European Regional Development Fund
Operational Programme Enterprise
and Innovations for Competitiveness

PŘEDNOSTI VÝROBKU

Výškově stavitelný stroj
dle požadavku obsluhy

Stroj pracuje pouze s el. energií,
nepotřebuje další zdroje
jako stlačený vzduch atd.

Malá zastavěná plocha
s možností manipulace stroje
na přidavných kolečkách
i přes šířku dveří 700 mm

Digitální řízení otáček kotoučů
a rozvodu brousící a chladicí kapaliny

Ruční posuv lyže

Nerezová integrovaná výsuvná vana
na chladicí a brousící kapalinu
o objemu 50 litrů je vybavená hrubou,
jemnou a magnetickou filtrací

Pracovní prostory jsou vyrobeny
z nerezové oceli

Ovládací dotykový LCD display
pro snadné ovládání stroje

Jednoduchá, rychlá a přehledná obsluha
a údržba stroje s elektronikou
od firmy Schneider Electric

Jazykové varianty

POZNÁMKY



TECHNICKÁ SPECIFIKACE

TUNING		
Rozměry	mm	960 x 820 x 1220
Hmotnost	kg	210
Celkový příkon	kW	1,1
Přívod el. energie	V	3 x 400 V – AC, 50 Hz
Jištění	A	16

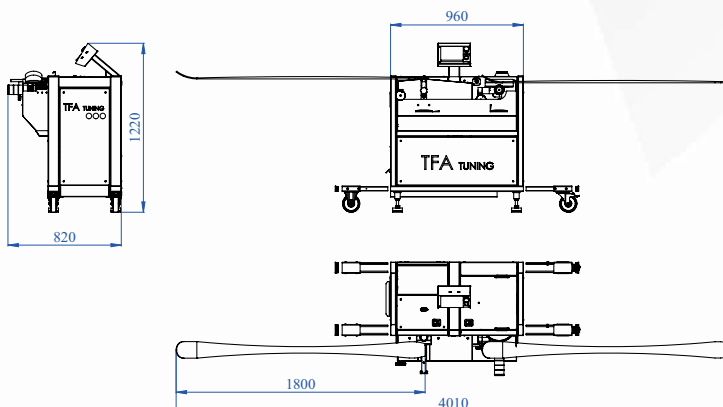

EUROPEAN UNION
European Regional Development Fund
Operational Programme Enterprise
and Innovations for Competitiveness